

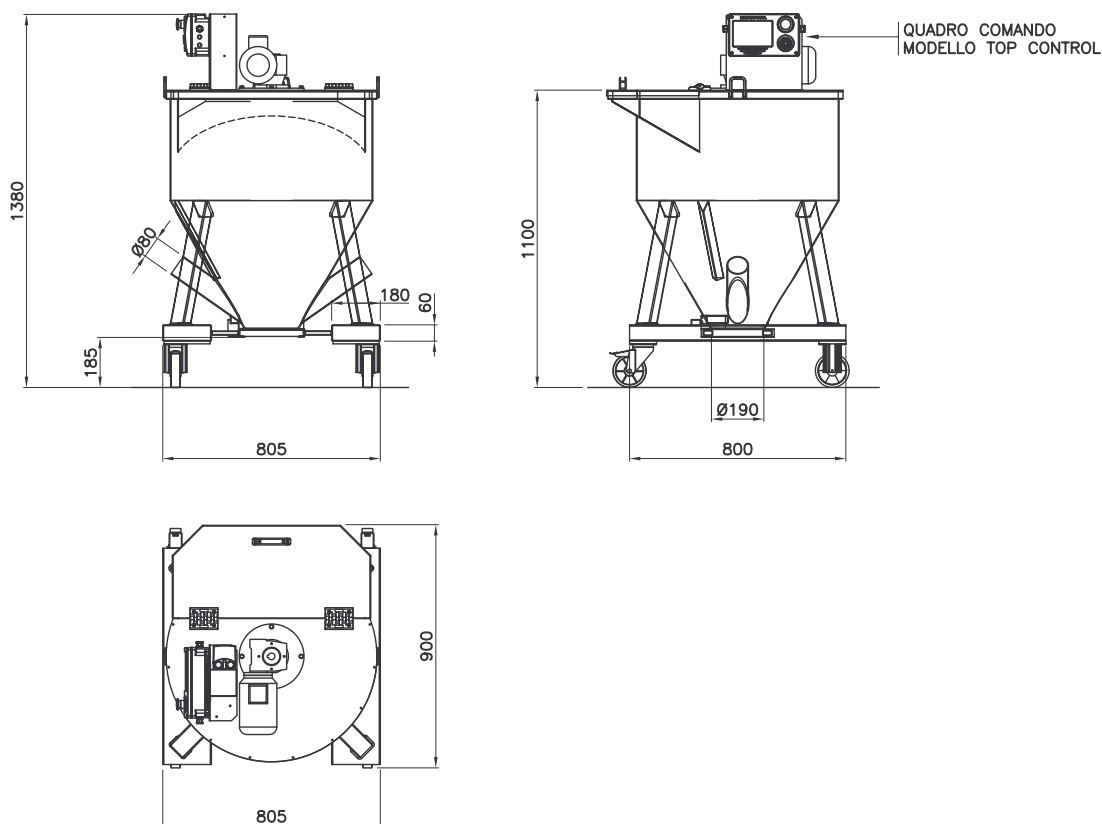

Caractéristiques

- Mélangeur réalisé en tôle Fe vernissé grise
- Capacité du récipient du mélangeur en litres = 240
- Puissance du moto réducteur 0,75 Kw
- Tours en sortie de la cochlée du mélangeur 200/min
- Mélangeur monté sur des roues pivotantes (deux avec frein)
- Mélangeur complet de coffret de commande ayant les fonctions suivantes :
 - MANUEL : marche/arrêt à travers des boutons
 - AUTOMATIQUE : fonctionnement pour le temps de travail établi
 - SURETES : Circuit pour bloquer le fonctionnement du mélangeur dans le cas où son couvercle se lève ou l'on veuille mettre en marche à couvercle levé.
- Tension d'alimentation 400 Volt/50 Hz.

Réf. Ref.	Matière Material	Contenance (litre) Volumen (litros)	Ø	H
BMS240	Fer / Hierro	240	800	1380
BMS240SS	Inox / Inox	240	800	1380



Retrouvez toutes nos références sur notre catalogue en ligne et toutes les fiches techniques sur www.bmsfrance.eu

53, route des Contamines
74370 Argonay - France

Tél. : +33 (0)4 50 27 29 00 - Fax. : +33 (0)4 50 27 38 22

info@bmsfrance.eu

www.bmsfrance.eu



Découvrez nos vidéos explicatives sur notre chaîne Youtube