

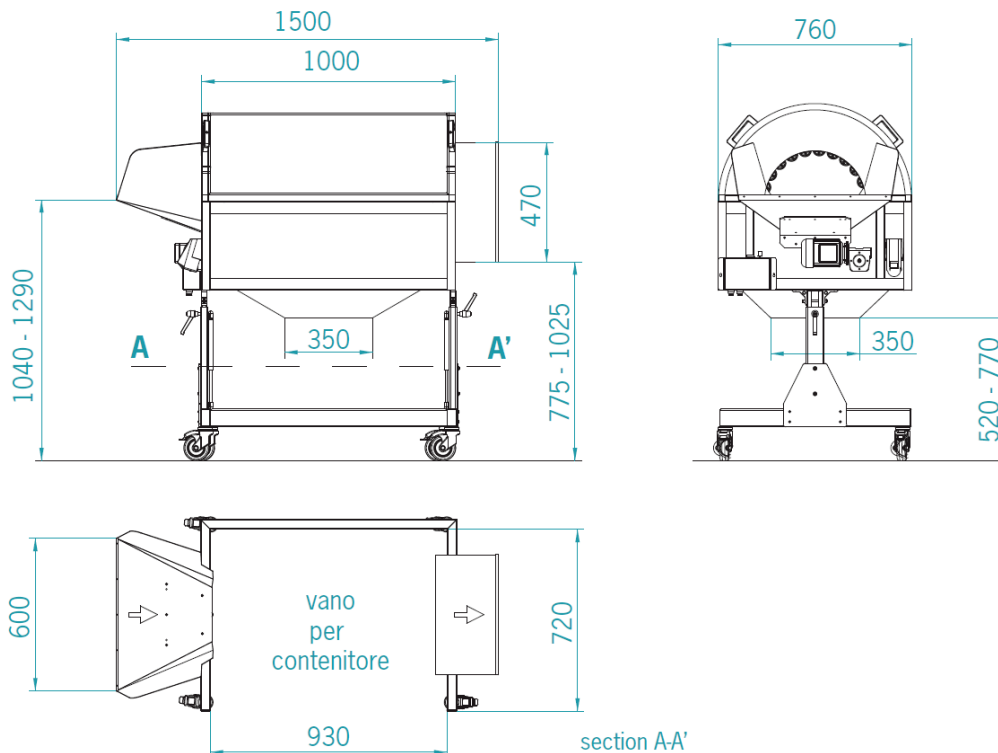

Caractéristiques techniques

- Goulottes d'entrée et de sortie des pièces réalisées en Acier Inox Aisi 304 (s' il Vous plait considérez que la goulotte d'entrée standard est apte seulement si le tapis de charge est placé en ligne avec le séparateur ; au cas où le tapis de charge est placé orthogonalement au séparateur, nous sommes à disposition pour offrir une goulotte spéciale)
- Séparateur doté de trommel tournant composé de 24 rouleaux en PVC, diamètre 50 mm et longueur 800 mm (la distance entre les rouleaux est réglable manuellement).
- Séparateur doté de Inverter pour le réglage de la vitesse de rotation du trommel; plage de réglage possible: minimum 4 rotations/minute, maximum 20 rotations/minute.
- Tension d'alimentation moteur 220 Volt/50 Hz monophasé.



Retrouvez toutes nos références sur notre catalogue en ligne et toutes les fiches techniques sur www.bmsfrance.eu

🏠 53, route des Contamines
74370 Argonay - France

☎ Tél. : +33 (0)4 50 27 29 00 - Fax. : +33 (0)4 50 27 38 22

✉ info@bmsfrance.eu

@ www.bmsfrance.eu



Découvrez nos vidéos explicatives sur notre chaîne Youtube