

### DCS20G

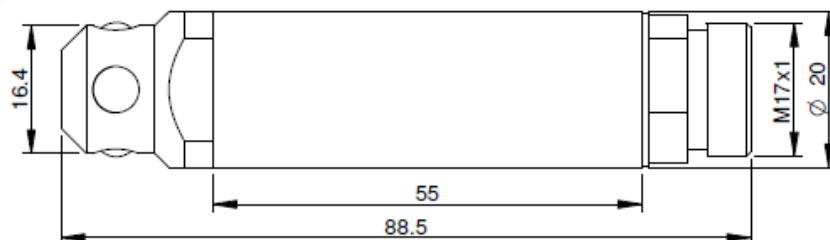

### DCS20M

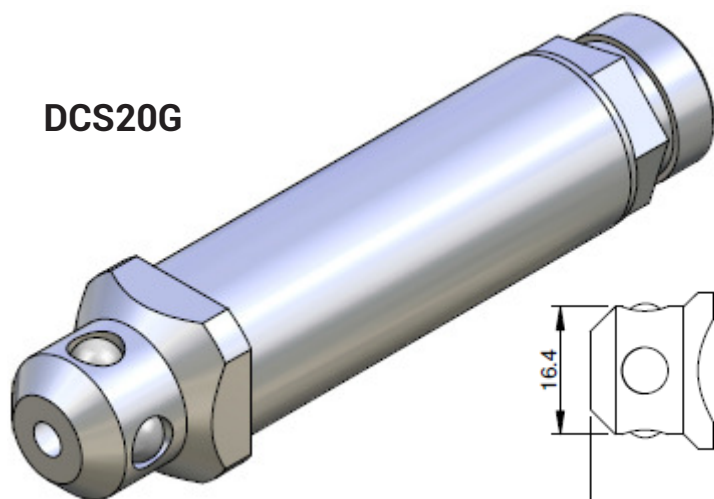
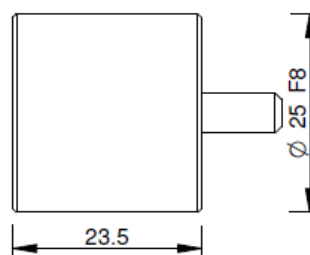
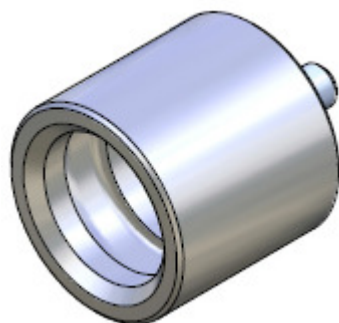

#### Exemple d'application

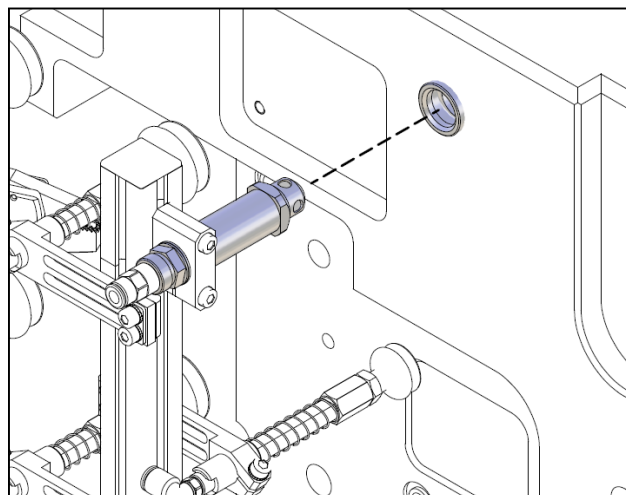

Référence	Description	Poids
<b>DCS20G</b>	Côté pince	93 g
<b>DCS20M</b>	Côté moule	60 g

Retrouvez toutes nos références sur notre catalogue en ligne et toutes les fiches techniques sur [www.bmsfrance.eu](http://www.bmsfrance.eu)

🏠 53, route des Contamines  
74370 Argonay - France

☎ Tél. : +33 (0)4 50 27 29 00 - Fax. : +33 (0)4 50 27 38 22

✉ [info@bmsfrance.eu](mailto:info@bmsfrance.eu)

@ [www.bmsfrance.eu](http://www.bmsfrance.eu)



Découvrez nos vidéos explicatives sur notre chaîne Youtube

**DCS20G20**

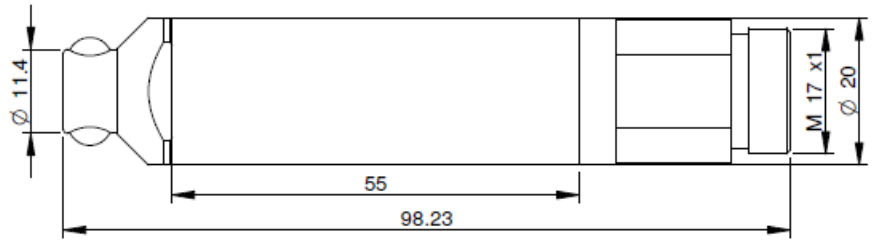
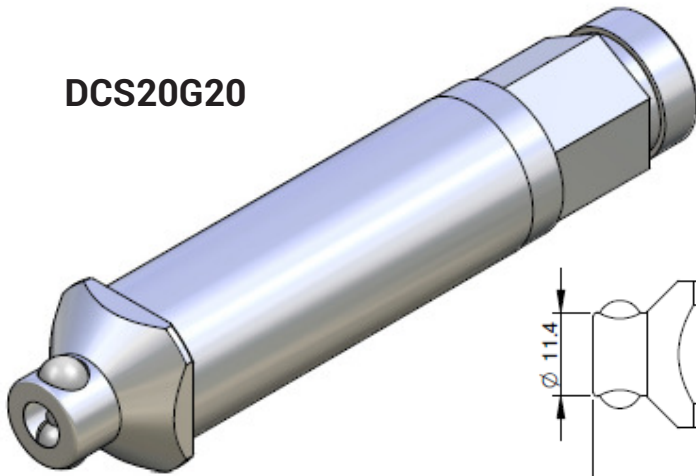

**DCS20M20**

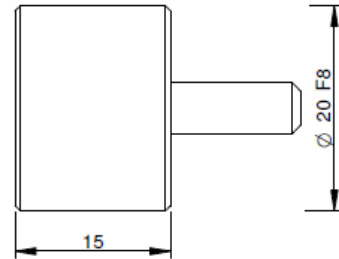
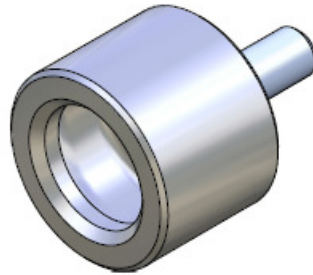

Référence	Description	Poids
<b>DCS20G20</b>	Côté pince	66 g
<b>DCS20M20</b>	Côté moule	30 g

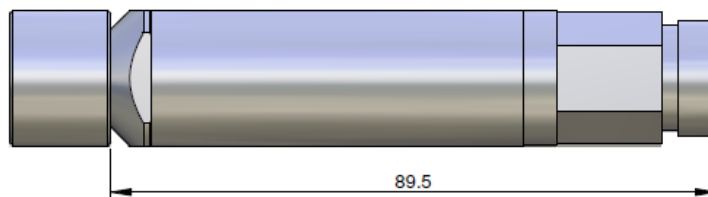

Retrouvez toutes nos références sur notre catalogue en ligne et toutes les fiches techniques sur [www.bmsfrance.eu](http://www.bmsfrance.eu)

53, route des Contamines  
74370 Argonay - France

Tél. : +33 (0)4 50 27 29 00 - Fax. : +33 (0)4 50 27 38 22

[info@bmsfrance.eu](mailto:info@bmsfrance.eu)

[www.bmsfrance.eu](http://www.bmsfrance.eu)

Découvrez nos vidéos explicatives sur notre chaîne Youtube