



### Ses avantages

- Idéal pour les applications ne permettant pas de recycler l'intégralité du broyé.
- Vidange par aspiration ou par gravité (dispositif accroche – sac).
- Système mobile et peu encombrant.
- Détecteur de niveau intégré.

### Caractéristiques

- Volume 120 litres
- Couvercle amovible
- Monté sur roulettes
- Buse d'aspiration latérale permettant la vidange de la trémie par aspiration (diamètre 38)
- Système de transfert matière par venturi (air comprimé)
- Contrôle électrique et pneumatique : temps d'aspiration et intervalles réglables
- Détection de niveau matière : arrêt de l'aspiration si la trémie est pleine, arrêt de l'aspiration

### Schémas

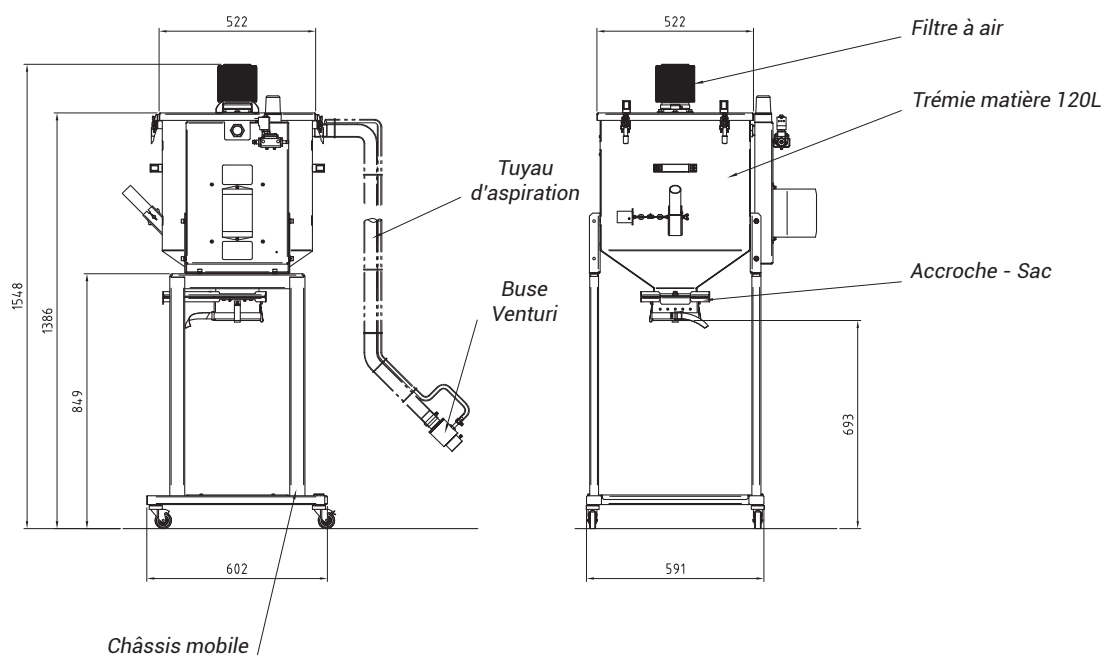

Retrouvez toutes nos références sur notre catalogue en ligne et toutes les fiches techniques sur [www.bmsfrance.eu](http://www.bmsfrance.eu)

🏠 53, route des Contamines  
74370 Argonay - France

☎ Tél. : +33 (0)4 50 27 29 00 - Fax. : +33 (0)4 50 27 38 22

✉ [info@bmsfrance.eu](mailto:info@bmsfrance.eu)

@ [www.bmsfrance.eu](http://www.bmsfrance.eu)



Découvrez nos vidéos explicatives sur notre chaîne Youtube